

# FMA12 nouvelle génération

Fraise à surfacer 45° ( extension de gamme plaquette ONHU06..)

Diamètre 50 à 200 mm



Vis de serrage  
Surface de contact augmentée

Arrosage

# FMA12 nouvelle génération

Fraise à surfacer 45° ( extension de gamme plaquette ONHU06..)

Marquage



Brise copeaux

- GL ( choix de base)
- GM
- GH
- W

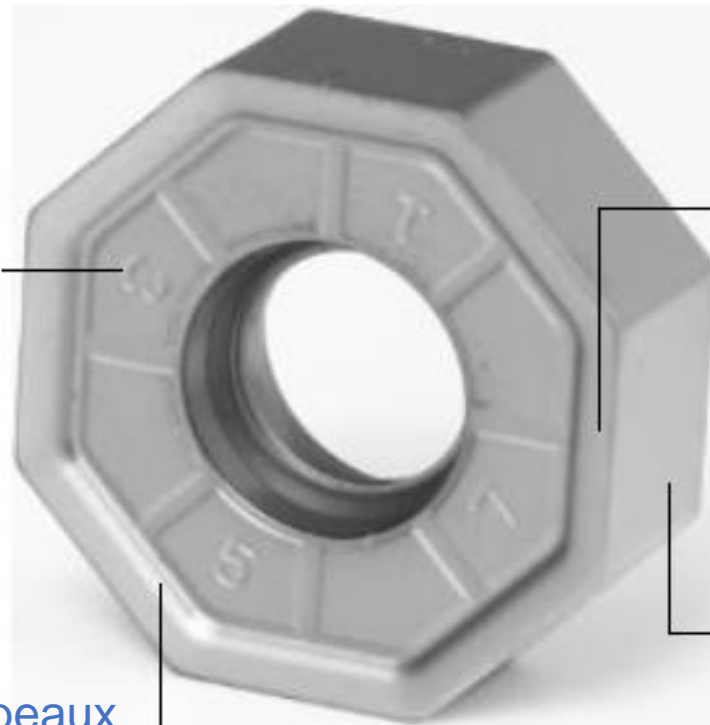

Nuances

- YB9320
- YBM253
- YBD152

Plaquette épaisse

**Machine :** Mazak  
**Pièce:** Carter Volant  
**Opération:** Surfacage

Matière: Fonte GS

**Situation Actuelle:**

Fraise Jongen **11dts**

Plaquettes JMA14-458

VC = 250m ; N = 636tr/mn

fz = 0,25 ; Vf = 1750mm/mn

Dv = 30mn

**Solution ZCC:**

FMA12-0125-B40-ON06-10

ONHU060408ANN-GH YBD152

Vc 250m ; N = 636tr/mn

Fz = 0,3 ; Vf = 1900mm/mn

ap = 2,5mm

Ae variable

DV=100 mn



Surfacage Bloc  
Centre Hartford  
Attachement BT 40

Matière: 42CD4

**Conditions de coupe :**

FMA12-100-A32-ON06-08C

ONHU060408ANN-GH YBD152

Vc 240 m/min ; N = 757 trs/mn

Fz = 0,27 mm/dt ; Vf = 1635 mm/mn

ap = 2 mm

Ae = 72 mm

A sec

36 passes par coté = 24 minutes

96 minutes par bloc

A sec

Puissance Broche 67 % (stable jusqu'à 70 minutes)

Durée de vie = 70 minutes

