

ALESOIRS CARBURE MONOBLOC

Code 740



Code 144



Code 750

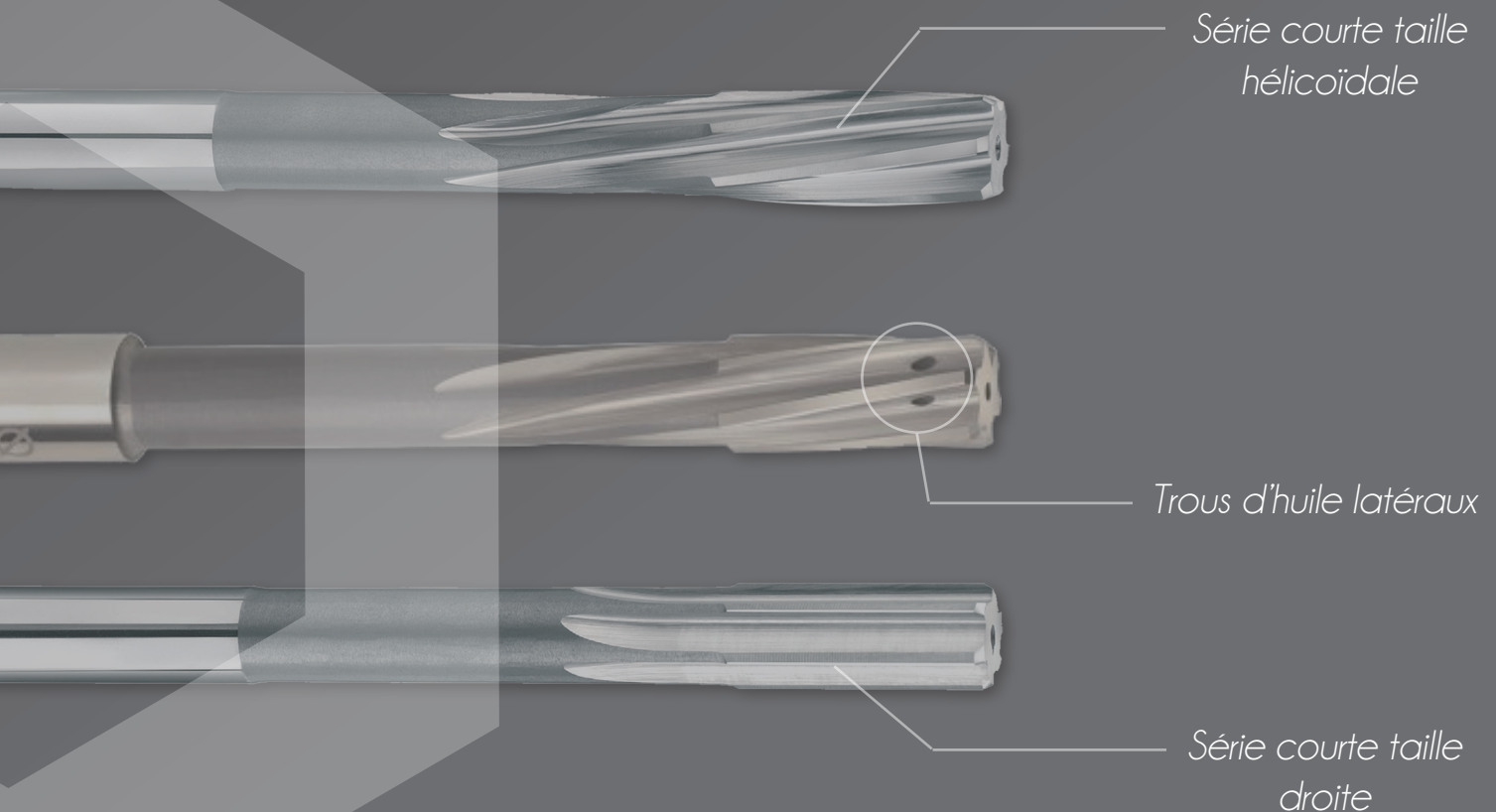

ALESOIRS SERIE COURTE HELICE A GAUCHE/COUPE A DROITE

Code 740

Ø	d	L	l	lu	Z	Prix H.T.
1.48 à 1.95	2	49	10	29	3	43.30 €
1.96 à 2.25	2	49	10	29	3	43.30 €
2.26 à 2.75	2.5	57	12	32	3	47.00 €
2.76 à 3.25	3	61	12	36	4	48.20 €
3.26 à 3.75	3.5	70	12	40	4	49.10 €
3.76 à 4.25	4	75	12	45	4	49.70 €
4.26 à 4.75	4	80	12	52	4	50.40 €
4.76 à 5.25	5	86	16	56	4	51.00 €
5.26 à 5.75	5	86	16	56	4	52.50 €
5.76 à 6.25	6	86	16	56	4	56.40 €
6.26 à 6.75	6	86	16	56	6	62.40 €
6.76 à 7.25	8	86	16	56	6	64.20 €
7.26 à 7.75	8	86	16	56	6	67.90 €
7.76 à 8.25	8	86	16	56	6	70.30 €
8.26 à 8.75	8	90	20	60	6	75.20 €
8.76 à 9.25	10	90	20	60	6	77.70 €
9.26 à 9.75	10	90	20	60	6	81.50 €
9.76 à 10.25	10	90	20	60	6	86.70 €
10.26 à 10.75	10	90	20	60	6	91.60 €
10.76 à 11.25	12	95	20	60	6	95.00 €
11.26 à 11.75	12	95	20	60	6	98.60 €
11.76 à 12.25	12	95	20	60	6	107.40 €
12.26 à 12.75	12	105	25	70	6	114.00 €
12.76 à 13.25	14	105	25	70	6	121.00 €
13.26 à 13.75	14	115	25	80	6	170.80 €
13.76 à 14.25	14	115	25	80	6	192.00 €
14.26 à 14.75	14	120	30	85	6	208.60 €
14.76 à 15.25	16	130	30	85	6	208.60 €
15.26 à 15.75	16	130	30	85	6	213.40 €
15.76 à 16.25	16	130	30	85	6	222.20 €
16.26 à 16.75	16	140	30	95	6	259.40 €
16.76 à 17.25	18	140	30	95	6	259.40 €
17.26 à 17.75	18	140	30	95	6	263.90 €
17.76 à 18.25	18	140	30	95	6	270.10 €
18.26 à 18.75	18	140	30	95	6	348.50 €
18.76 à 19.25	20	140	30	95	6	355.50 €
19.26 à 19.75	20	140	30	95	6	362.40 €
19.76 à 20.25	20	140	30	95	6	374.20 €

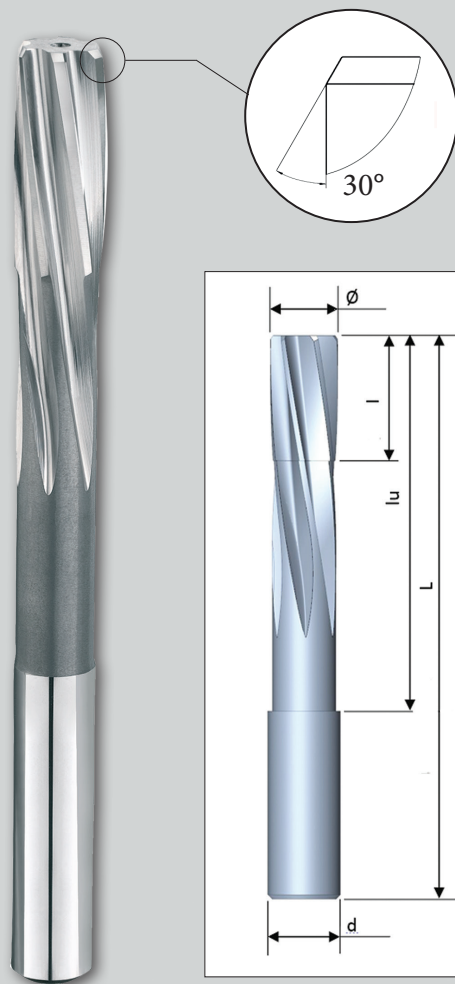

TOLERANCES CODE 740

Diamètre 0/+0.004

Queue h7

Cotes intermédiaires et tolérances spéciales livrables sous quelques jours

En stock par centièmes de mm - nombreux demi-centièmes en stock

Fabrication entre-pointes garantissant une précision parfaite

ALESOIRS SERIE COURTE AVEC LUBRIFICATION INTERNE

Code 144

Ces alésoirs avec lubrification interne et sortie latérale sont parfaitement adaptés à la réalisation d'alésages de grande qualité dans des matériaux difficiles tels que les titanes, les inconels, certains alus ainsi que pour tous les cas d'alésages pour lesquels l'accès de l'arrosage est rendu difficile par la configuration de la pièce.

Ø	d	L	l	lu	Z	Prix H.T.
4.76 à 5.25	6	86	16	56	4	110.20 €
5.26 à 5.75	6	86	16	56	4	116.30 €
5.76 à 6.25	6	86	16	56	4	127.30 €
6.26 à 6.75	8	86	16	56	4	131.50 €
6.76 à 7.25	8	86	16	56	6	135.20 €
7.26 à 7.75	8	86	16	56	6	143.80 €
7.76 à 8.25	8	86	16	56	6	143.80 €
8.26 à 8.75	10	92	20	60	6	178.60 €
8.76 à 9.25	10	92	20	60	6	212.00 €
9.26 à 9.75	10	92	20	60	6	238.00 €
9.76 à 10.25	10	92	20	60	6	246.00 €
10.26 à 10.75	12	95	20	60	6	249.00 €
10.76 à 11.25	12	95	20	60	6	251.00 €
11.26 à 11.75	12	95	20	60	6	256.00 €
11.76 à 12.25	12	95	20	60	6	253.00 €
12.26 à 12.75	14	115	25	80	6	277.50 €
12.76 à 13.25	14	115	25	80	6	298.80 €
13.26 à 13.75	14	115	25	80	6	298.80 €
13.76 à 14.25	14	115	25	80	6	312.50 €
14.26 à 14.75	16	130	30	85	6	343.30 €
14.76 à 15.25	16	130	30	85	6	360.20 €
15.26 à 15.75	16	130	30	85	6	389.40 €
15.76 à 16.25	16	130	30	85	6	393.10 €
16.26 à 16.75	18	140	30	95	6	448.90 €
16.76 à 17.25	18	140	30	95	6	487.20 €
17.26 à 17.75	18	140	30	95	6	504.20 €
17.76 à 18.25	18	140	30	95	6	504.20 €
18.26 à 18.75	20	140	30	95	6	548.50 €
18.76 à 19.25	20	140	30	95	6	548.50 €
19.26 à 19.75	20	140	30	95	6	588.80 €
19.76 à 20.25	20	140	30	95	6	621.30 €

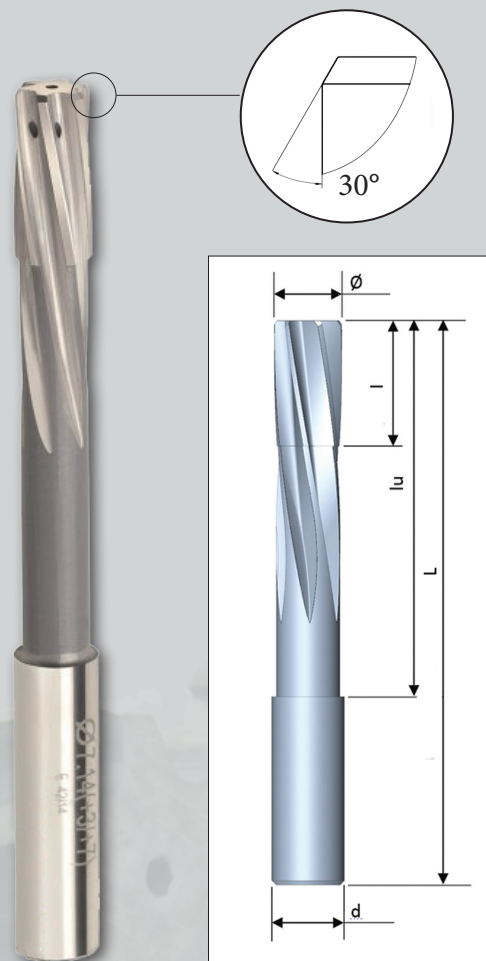

TOLERANCES CODE 144

Diamètre 0/+0.004

Queue h7

Tolérances des pièces mieux respectées

Etat de surface des pièces amélioré

Durée de vie de l'outil augmentée

ALESOIRS SERIE COURTE TAILLE DROITE

Code 750

Ø	d	L	l	lu	Z	Prix H.T.
1.48 à 1.95	2	49	10	29	3	49.60 €
1.96 à 2.25	2	49	10	29	3	49.60 €
2.26 à 2.75	2.5	57	12	32	3	54.00 €
2.76 à 3.25	3	61	12	36	4	55.30 €
3.26 à 3.75	3.5	70	12	40	4	56.30 €
3.76 à 4.25	4	75	12	45	4	57.00 €
4.26 à 4.75	4	80	12	52	4	57.90 €
4.76 à 5.25	5	86	16	56	4	58.60 €
5.26 à 5.75	5	86	16	56	4	60.20 €
5.76 à 6.25	6	86	16	56	4	64.70 €
6.26 à 6.75	6	86	16	56	6	71.60 €
6.76 à 7.25	8	86	16	56	6	73.60 €
7.26 à 7.75	8	86	16	56	6	77.90 €
7.76 à 8.25	8	86	16	56	6	80.70 €
8.26 à 8.75	8	90	20	60	6	86.30 €
8.76 à 9.25	10	90	20	60	6	89.10 €
9.26 à 9.75	10	90	20	60	6	93.50 €
9.76 à 10.25	10	90	20	60	6	99.50 €
10.26 à 10.75	10	90	20	60	6	105.10 €
10.76 à 11.25	12	95	20	60	6	109.00 €
11.26 à 11.75	12	95	20	60	6	113.10 €
11.76 à 12.25	12	95	20	60	6	123.20 €
12.26 à 12.75	12	105	25	70	6	130.80 €
12.76 à 13.25	14	105	25	70	6	138.80 €
13.26 à 13.75	14	115	25	80	6	195.90 €
13.76 à 14.25	14	115	25	80	6	220.30 €
14.26 à 14.75	14	120	30	85	6	239.30 €
14.76 à 15.25	16	130	30	85	6	239.30 €
15.26 à 15.75	16	130	30	85	6	244.80 €
15.76 à 16.25	16	130	30	85	6	255.00 €
16.26 à 16.75	16	140	30	95	6	297.60 €
16.76 à 17.25	18	140	30	95	6	297.60 €
17.26 à 17.75	18	140	30	95	6	302.80 €
17.76 à 18.25	18	140	30	95	6	309.90 €
18.26 à 18.75	18	140	30	95	6	399.80 €
18.76 à 19.25	20	140	30	95	6	407.80 €
19.26 à 19.75	20	140	30	95	6	415.80 €
19.76 à 20.25	20	140	30	95	6	429.40 €

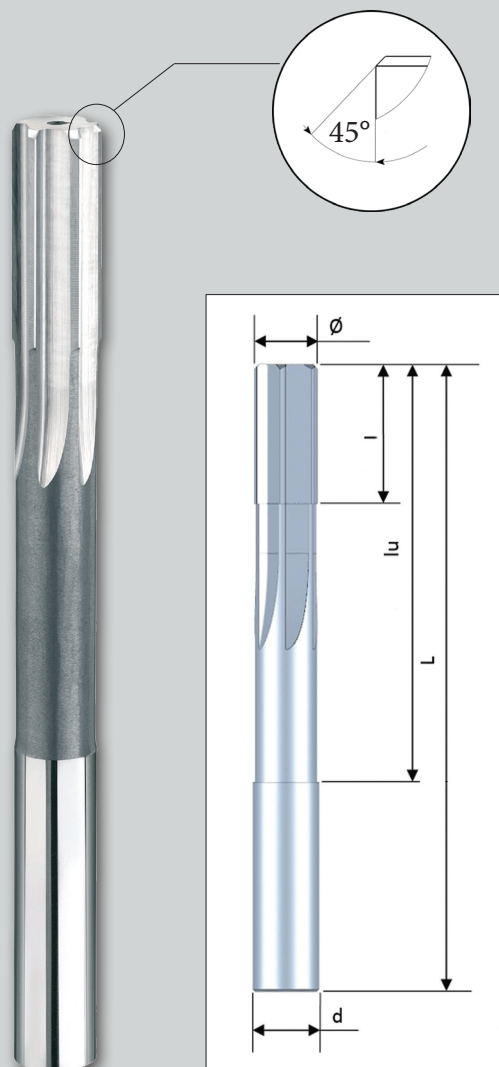

TOLERANCES CODE 750

Diamètre 0/+0.004

Queue h7

Utilisation recommandée pour les trous borgnes



www.outillage-euromac.com



MATÉRIEL INDUSTRIEL

www.fit-toulouse.fr

F.I.T Toulouse - F.I.T Pau

50 Chemin des Palanques Sud
31120 Portet-sur-Garonne

Tél : 05 61 72 26 81

E-mail : contact@fit-toulouse.fr

Fax : 05 61 72 26 78